

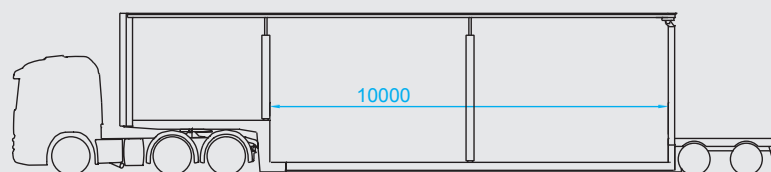

# Semirimorchio-2-Assi-a-pianale ribassato con centiana scorrevole alla francese "Combitrailer"

- Costruzione telaio saldato in acciaio con collo di cigno anteriore e posterior
- Opzionalmente disponibile in versione telescopica
- Telaio rinforzato per il trasporto di macchine, pale gommate e carrelli elevator
- Sterzo sforzata idraulico con sospensione ad aria ECAS e finecorsa di 260 mm
- 3 ° asse opzionale per il montaggio della flangia sul retro
- Il portale posteriore può essere opzionalmente allargato su entrambi i lati di 900, 1250 o 1750 mm, e le guide nella parte anteriore della parete frontale possono essere allargate di 900 o 1250 mm
- Tetto scorrevole Edscha, con tetto sollevabile meccanicamente o idraulico
- Binario del tetto spostabile
- Systema del tetto mobile ampliabile
- fissaggio del carico integrato nel pavimento (binari forati)
- Opzione assi (12 tonn):
  - ▷ Assi con sospensione aria
  - ▷ Sospensione a ruote idraulica indipendente
  - ▷ Assi a pendolo idraulici

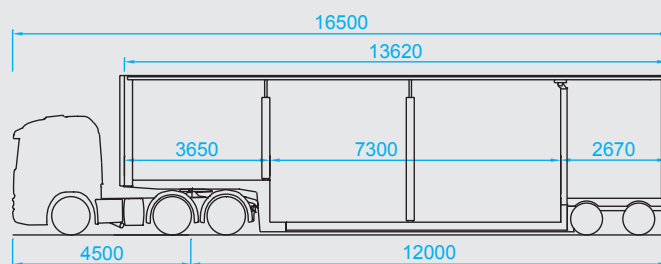
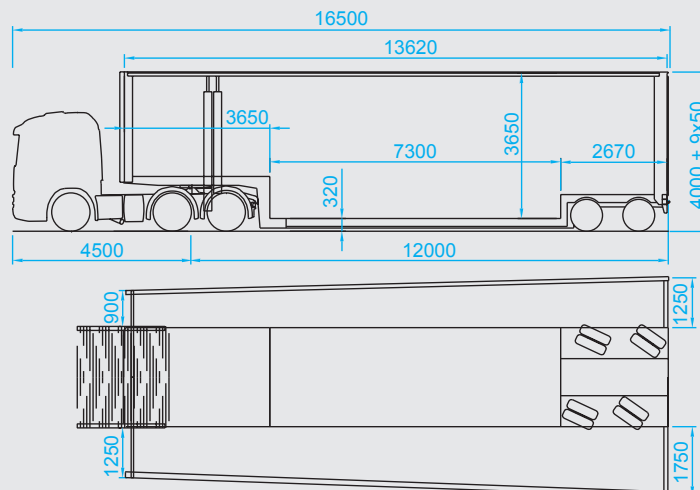

## Meusburger Fahrzeugbau GmbH

Kollmering 7  
D-94535 Eging am See  
Tel. +49 (0) 85 44/96 22-0  
Fax +49 (0) 85 44/96 22 50  
info@meusburger.ch  
www.meusburger.ch

## FTS Altstätten AG

Mühlbachstraße 9  
CH-9450 Altstätten  
Tel. +41 (0) 71/757 07 57  
Fax +41 (0) 71/757 07 67  
infos@meusburger.ch  
www.meusburger.ch

## Meusburger NOVTRUCK ZAO NOVTRUCK

Magistralnaiya Straße 15  
RU-173008 Velikiy Novgorod  
Tel. +7 (8162) 944 011  
Fax +7 (8162) 944 009  
info@meusburger-ru.ru  
www.meusburger-ru.ru

Portata mass. della combinazione:	47 500 kg
Portata mass. del semirimorchio:	39 000 kg
Portata su ralla:	19 000 kg
Portata tecnico dei assi:	20 000 kg
Pneumatici:	245/70 R17.5
Sterzo idraulico di entrambi gli assi	