

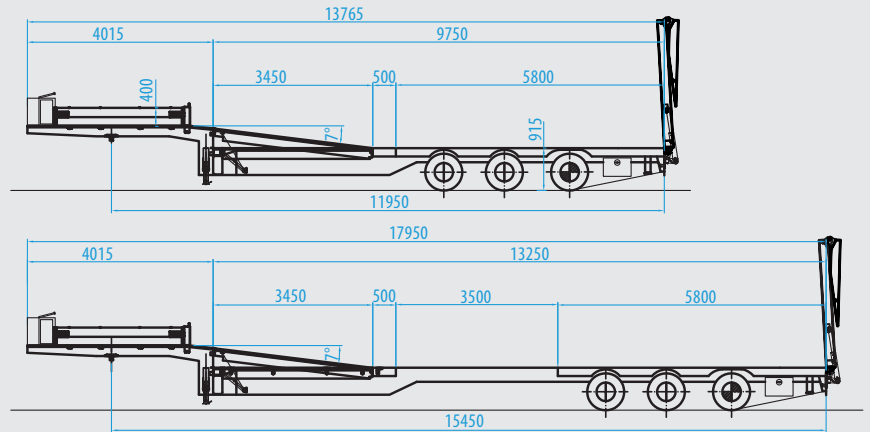

TELE-Tieflade-Sattel zum Arbeitsbühnentransport

- Achsen hydraulisch zwangsgelenkt mit Zusatzlenkung
- Tiefbett mit teleskopierbarem Zentralrahmen
- hydraulisch hochfahrbare Rampe an der Kröpfung
- verlängerte Rampe mit niedrigem Auffahrwinkel
- Ausnutzung der maximalen Ladefläche durch außenliegende Längsträger
- Korrosionsschutz durch Spritzverzinkung
- wahlweise Funkfernsteuerung, Seilwinde, Tankanlage usw.



Gesamtgewicht techn.:	48 000 kg	Eigengewicht:	13 000 kg
Sattellast:	18 000 kg	Tiefbettlänge:	9 750 mm
Hinterachslast:	30 000 kg	Auszug:	3 500 mm

CITY-Tieflade-Sattel zum Arbeitsbühnentransport

- Achsen hydraulisch zwangsgelenkt mit Zusatzlenkung
- extreme Wendigkeit im nicht teleskopierten Zustand
- hydraulisch hochfahrbare Rampe an der Kröpfung
- verlängerte Rampe mit niedrigem Auffahrwinkel
- Korrosionsschutz durch Spritzverzinkung
- wahlweise Funkfernsteuerung, Seilwinde usw.

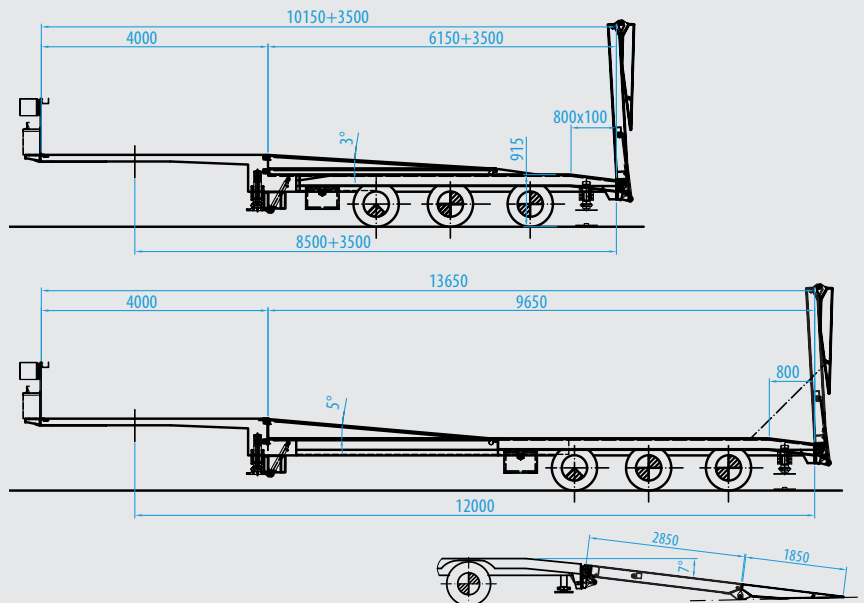

Gesamtgewicht techn.:	41 500 kg
Sattellast:	11 500 kg
Hinterachslast:	30 000 kg
Eigengewicht:	13 500 kg
Tiefbettlänge:	6 150 / 9 650 mm
Auszug:	3 500 mm

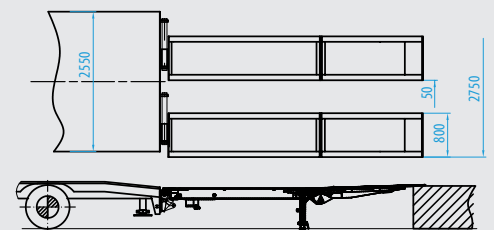

Meusburger Fahrzeugbau GmbH

Kollmering 7
D-94535 Eging am See
Tel. +49 (0) 85 44/96 22-0
Fax +49 (0) 85 44/96 22 50
info@meusburger.ch
www.meusburger.ch

FTS Altstätten AG

Mühlbachstraße 9
CH-9450 Altstätten
Tel. +41 (0) 71/757 07 57
Fax +41 (0) 71/757 07 67
infos@meusburger.ch
www.meusburger.ch

Meusburger NOVTRUCK ZAO NOVTRUCK

Magistralnaya Straße 15
RU-173008 Velikiy Novgorod
Tel. +7 (8162) 944 011
Fax +7 (8162) 944 009
info@meusburger-ru.ru
www.meusburger-ru.ru