

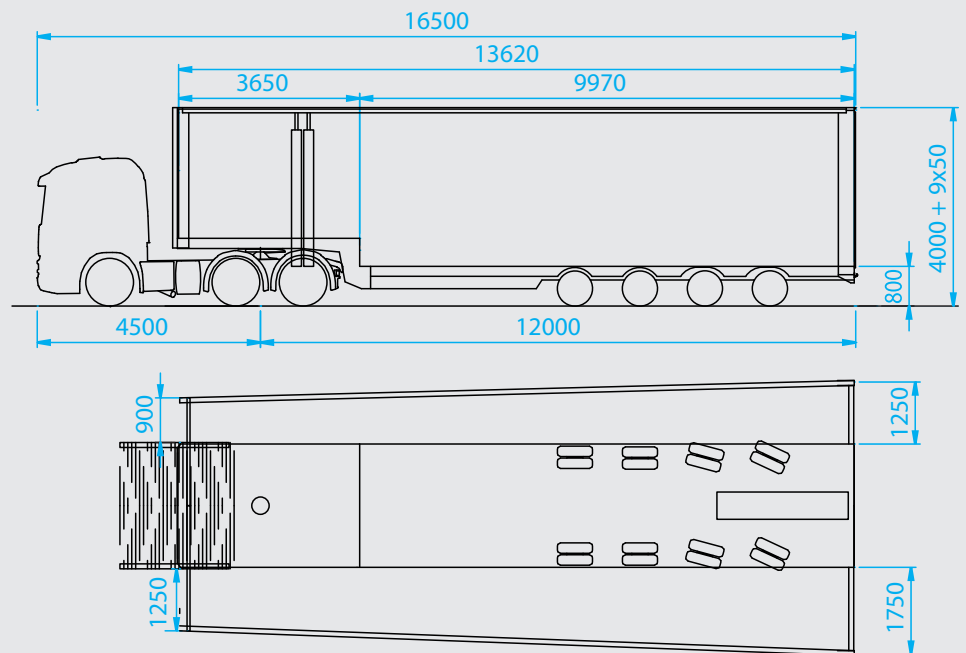



# 4-Achs-Jumbo-Sattelanhänger mit Schiebeplane „Kombitrailer“

- Stahlrahmenschweißkonstruktion mit vorderer Rahmenkröpfung, wahlweise mit verlängertem Tiefbett oder Rahmenhals 110 mm lieferbar
- verstärkte Rahmenausführung für Maschinen-, Radlader- und Staplertransporte
- reibungsgelenkte Nachlauflenkung der 3. und 4. Achse
- Heckportal beidseitig wahlweise 900, 1250 bzw. 1750 mm verbreiterbar, sowie Laufschiene vorne an der Stirnwand 900 oder 1250 mm verbreiterbar
- Edscha-Schiebeverdeck, mit mechanischem oder hydraulischem Hubdach
- wahlweise mit folgenden Optionen lieferbar:
  - ▷ COIL-Mulde
  - ▷ Mulde für Baggerlöffel
  - ▷ Verbreiterung auf 3 m
  - ▷ Rastersicherung mit Rungentaschen
  - ▷ Lochschienen
  - ▷ Zusatzlenkung für Nachlaufachsen
  - ▷ diverse Varianten von Auffahrampen am Heck



## Meusburger Fahrzeugbau GmbH

Kollmering 7  
D-94535 Eging am See  
Tel. +49 (0) 85 44/96 22-0  
Fax +49 (0) 85 44/96 22 50  
info@meusburger.ch  
www.meusburger.ch

## FTS Altstätten AG

Mühlbachstraße 9  
CH-9450 Altstätten  
Tel. +41 (0) 71/7 57 07 57  
Fax +41 (0) 71/7 57 07 67  
infos@meusburger.ch  
www.meusburger.ch

## Meusburger NOVTRUCK ZAO NOVTRUCK

Magistralnaiya Straße 15  
RU-173008 Velikiy Novgorod  
Tel. +7 (8162) 944 011  
Fax +7 (8162) 944 009  
info@meusburger-ru.ru  
www.meusburger-ru.ru

max. Gesamtzuggewicht:	57 900 kg
zul. Gesamtgewicht Auflieger:	48 400 kg
zul. Sattellast:	18 000 kg
zul. Achslast:	30 400 kg
Bereifung:	205/65 R17.5
3. und 4. Achse nachlaufgelenkt	